

Shark[®]

VENTILATORE FA220 Series

**GUIDA DEL
PROPRIETARIO**



IMPORTANTI ISTRUZIONI DI SICUREZZA

SOLO PER USO ESTERNO E DOMESTICO.



RESISTENTE ALLA PIOGGIA IPX4 (ESCLUSO IL TELECOMANDO)

AVVERTENZA PER RIDURRE I RISCHI DI INCENDIO, ELETTROCUZIONE O LESIONI: LEGGERE TUTTE LE PRESENTI ISTRUZIONI PRIMA DELL'USO.

1. Questo apparecchio è alimentato da una batteria ricaricabile. Ricaricare la batteria SOLO mediante il caricabatterie fornito con l'unità; usare il caricabatterie solo con l'alimentatore modello GQ36-120300-ABO di Donguan Gangqi Electronic Co., Ltd o con il modello AJJ3-1 di Anlian. Un caricabatterie idoneo solo per un tipo di batteria può creare un rischio di incendio se utilizzato con un altro tipo di batteria.
2. **NON** tentare di manomettere, rimuovere o smontare la batteria dal dispositivo. **NON** bruciare le celle della batteria. Rivolgersi all'ente preposto per informazioni sul riciclaggio e/o smaltimento dei componenti.
3. Questo apparecchio è dotato di un telecomando contenente una pila a bottone. Smaltire adeguatamente le batterie. Tenere le batterie sempre lontano dalla portata dei bambini (pericolo di soffocamento). Le batterie possono causare lesioni anche se esauste.
4. Per ridurre il rischio di elettrocuzione, collegare il dispositivo esclusivamente a una presa dotata di un interruttore differenziale (RCD).
5. Il ventilatore deve essere utilizzato su una superficie stabile e piana.
6. Non utilizzare mai questo ventilatore in prossimità di piscine, vasche da bagno, docce, lavandini o altri recipienti contenenti acqua.
7. **NON** utilizzare l'unità laddove il cavo di alimentazione o il caricabatterie risultino danneggiati. Smaltire o restituire l'unità a un centro di assistenza di terze parti autorizzato per la verifica e/o riparazione.
8. **NON** coprire il cavo con tappeti o moquette. **NON** nascondere il cavo sotto a tappetini, passatoie o coperture simili. **NON** far passare il cavo del caricabatterie sotto i mobili o gli elettrodomestici. Tenere il cavo del caricabatterie lontano dalle aree di maggior passaggio. Posizionare il caricabatterie in modo tale da che non si possa inciampare sul cavo.
9. Se il cavo del caricabatterie è danneggiato, deve essere sostituito.
10. Prima di ogni utilizzo, sciacquare completamente il tubo flessibile per almeno un minuto prima di collegarlo, per evitare la nebulizzazione di acqua stagnante.
11. Questo apparecchio non è destinato all'utilizzo da parte di persone (bambini compresi) con capacità fisiche, sensoriali o mentali ridotte o prive di esperienza e conoscenze, a meno che una persona responsabile della loro sicurezza non ne supervisioni l'operato o non abbia fornito loro adeguate istruzioni sull'uso dell'apparecchio.
12. È necessaria la supervisione di un adulto per garantire che i bambini **NON** giochino con l'apparecchio.
13. La manutenzione e la pulizia non devono essere effettuate da bambini senza la supervisione di un adulto.
14. Prima della pulizia o di qualsiasi altro tipo di manutenzione, l'apparecchio deve essere scollegato dalla presa elettrica.
15. Utilizzare solo accessori originali Shark.
16. **NON** usare l'apparecchio se non funziona come previsto, oppure se ha subito urti, è stato danneggiato o lasciato all'esterno per lunghi periodi di tempo esposto alle intemperie e senza adeguata copertura, o se è caduto in acqua.
17. Spegner tutti i comandi prima di scollegare l'apparecchio dalla presa elettrica.
18. Scollegare dalla presa elettrica quando non viene utilizzato o prima di eseguire un intervento di manutenzione o pulizia.
19. Lavare a mano e solo con acqua l'esterno, le parti in plastica dura e non elettroniche. **NON** immergere in acqua. La pulizia con sostanze chimiche potrebbe danneggiare l'unità.

20. **NON** tentare di riparare o regolare le funzioni elettriche o meccaniche di questo apparecchio, poiché tale operazione potrebbe causare pericoli e invalidare la garanzia.

AVVERTENZA: Pericolo di ustione chimica. Tenere le batterie lontane dai bambini.

Smaltire le pile a bottone secondo le disposizioni locali. Le batterie possono causare lesioni anche se esauste. Questo prodotto contiene una pila a bottone al litio. Se una pila a bottone al litio, nuova o esausta, viene ingerita o entra nel corpo, può provocare gravi ustioni interne e portare al decesso nel giro di appena due ore. Dopo aver sostituito la pila, chiudere correttamente l'apposito scomparto. Se lo scomparto della batteria non si chiude bene, non usare il prodotto, rimuovere la batteria e conservare in luogo inaccessibile ai bambini. Se si ritiene che la pila sia stata ingerita o inserita in qualche parte del corpo, cercare immediatamente assistenza medica.

AVVERTENZA: Non adatto per l'uso con controller di velocità allo stato solido o interruttori di controllo regolabili.

AVVERTENZE DI SICUREZZA SULLE BATTERIE AL LITIO

LE BATTERIE AL LITIO IMMAGAZZINANO UNA GRANDE QUANTITÀ DI ENERGIA E POSSONO INCENDIARSI O ESPLODERE SE USATE O TRATTATE IN MODO NON CORRETTO.

1. **NON** EFFETTUARE NESSUNA DELLE SEGUENTI OPERAZIONI SULL'UNITÀ DELLA BATTERIA:
 - a. Aprire
 - b. Far cadere
 - c. Mandare in corto circuito
 - d. Forare
 - e. Bruciaree. Esporre a temperature inferiori a 0 °C e superiori a 60 °C
2. Mantenere la batteria asciutta.
3. Caricare la batteria seguendo esclusivamente le istruzioni del caricabatterie.
4. Ispezionare la batteria prima di ogni utilizzo: **NON** utilizzare o ricaricare se danneggiata.

RIMOZIONE E SMALTIMENTO DELLA BATTERIA

Questo prodotto contiene una batteria al litio integra (non sostituibile), mentre il telecomando funziona con una pila a bottone al litio. Quando la pila del telecomando è scarica, deve essere rimossa e smaltita correttamente. **NON** bruciare o compostare il prodotto con la sua batteria o con la pila del telecomando. Se la pila del telecomando deve essere sostituita, smaltirla o riciclarla in conformità alle ordinanze o normative locali. In alcuni Paesi non è consentito gettare batterie agli ioni di litio nel cassonetto dell'indifferenziata o nei rifiuti solidi urbani. Smaltire la batteria esausta in un'apposita isola ecologica o presso il rivenditore. Per informazioni sullo smaltimento della batteria esausta, contattare il proprio centro di raccolta. Questo elettrodomestico contiene batterie non sostituibili. Quando la batteria completa il suo ciclo di vita, l'apparecchio deve essere smaltito correttamente.

SICUREZZA RETE ELETTRICA

1. Leggere e seguire le istruzioni apposte sul prodotto o fornite insieme al medesimo.
2. **NON** utilizzare prolunghe.
3. **NON** utilizzare a meno di 3 metri di distanza da una piscina o in bagno.
4. **AVVERTENZA:** Rischio di scossa elettrica. Se utilizzato all'esterno, installare solo su una base protetta RCD di classe A, coperta e resistente all'acqua, con l'unità di alimentazione collegata alla presa. Se non è in dotazione, contattare un elettricista qualificato per una corretta installazione. Assicurarsi che l'unità di alimentazione e il cavo **NON** interferiscano con la chiusura completa del coperchio.

LEGGERE E CONSERVARE QUESTE ISTRUZIONI

IMPORTANTI ISTRUZIONI DI SICUREZZA

ACCESSORI VENTILATORE

CUSTODIA PER L'ESTERNO

1. La custodia del ventilatore non è un giocattolo. Assicurarsi che i bambini non giochino con la custodia a seguito dell'esposizione esterna per motivi di igiene.
2. **PERICOLO DI SOFFOCAMENTO:** assicurarsi che i bambini non giochino con la custodia in quanto il cordino potrebbe provocare rischio di soffocamento.

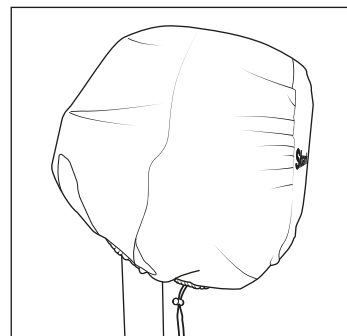

NEBULIZZATORE

3. Il nebulizzatore può essere usato solo all'esterno.
4. La potenza del nebulizzatore non è controllata dal ventilatore. Il nebulizzatore continuerà a funzionare anche una volta spento il ventilatore.
5. **NON** utilizzare il nebulizzatore con una pressione dell'acqua superiore a 4,1 bar.
6. **NON** utilizzare il nebulizzatore con acqua tiepida o calda, ma solo con acqua fredda o a temperatura ambiente.
7. **NON** maneggiare prodotti elettrici sotto tensione nel flusso di nebulizzazione.
8. Tenere le apparecchiature elettroniche e gli apparecchi non impermeabili fuori dall'area di nebulizzazione.
9. È necessaria la supervisione di un adulto affinché i bambini **NON** giochino con il nebulizzatore.
10. Prima di ogni utilizzo, sciacquare completamente il tubo flessibile per almeno un minuto prima di collegarlo, per evitare la nebulizzazione di acqua stagnante.
11. **AVVERTENZA: PERICOLO DI SOFFOCAMENTO.** Una volta rimossi per la pulizia, posizionare gli ugelli in un luogo sicuro, lontano dalla vista e dalla portata dei bambini.
12. La manutenzione e la pulizia del nebulizzatore non devono essere effettuate da bambini senza la supervisione di un adulto.

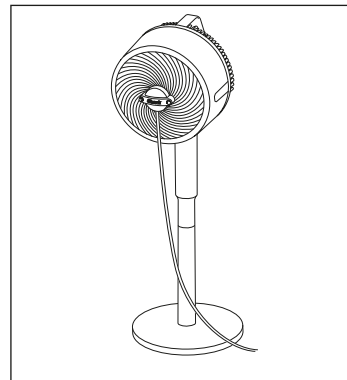

LEGGERE E CONSERVARE QUESTE ISTRUZIONI

Informazioni sul prodotto Shark FLEXBREEZE

In conformità a:

Regolamento (UE) n. 206/2012 della Commissione che integra la direttiva 2009/125/CE del Parlamento europeo e del Consiglio in merito alle specifiche per la progettazione ecocompatibile dei condizionatori d'aria e dei ventilatori.

| NOTA | DESCRIZIONE | SIMBOLO | VALORE | UNITÀ |
|-----------|---|-----------|--------|-------------------------|
| | Portata massima del ventilatore | F | 26.66 | m ³ /min |
| | Potenza d'ingresso massima del ventilatore | P | 15.90 | W |
| | Valore di funzionamento | SV | 1.68 | (m ³ /min)/W |
| | Consumo energetico in standby | P_{SB} | 0.23 | W |
| Tavolo | Livello di potenza sonora del ventilatore | L_{WA} | 58.73 | dB(A) |
| Pavimento | Livello di potenza sonora del ventilatore | L_{WA} | 57.53 | dB(A) |
| | Velocità massima dell'aria | c | 4.012 | m/s |
| | Standard di misurazione per valore di funzionamento | IEC 60879 | | |

Shark FLEXBREEZE Istruzioni per il ventilatore

COS A È INCLUSO

A. TESTA DEL VENTILATORE



B. POLO (2 CONNECTED PCS)



C. CARICATORE



D. BASE

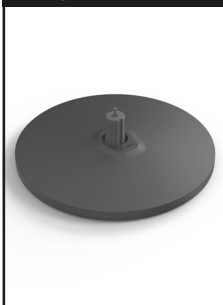

E. BOLT

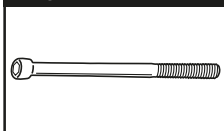

F. CHIAVE ESAGRA

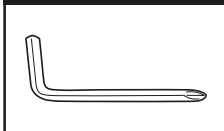

G. TELECOMANDO



H. COPERTURA

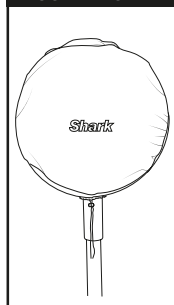

I. ACCESSORIO PER LA NEBULIZZAZIONE

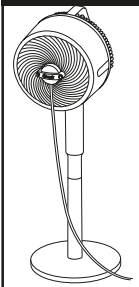

CONFIGURAZIONE DEL VENTILATORE

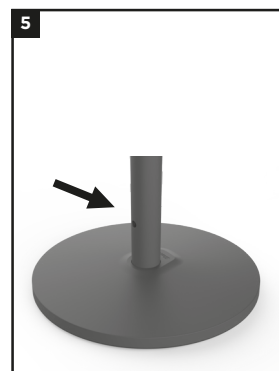
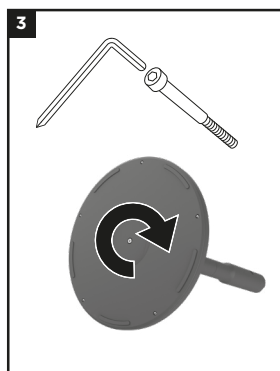
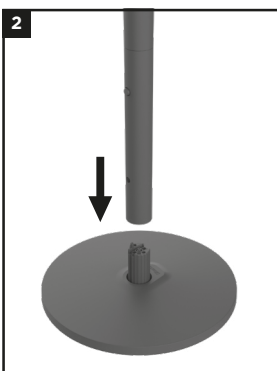
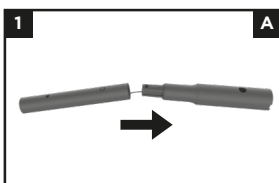

1. Allineare e inserire l'**ASTA SUPERIORE** dentro l'**ASTA INFERIORE** finché non scatta in posizione.

2. Posizionare l'**ASTA ASSEMBLATA** dentro la **BASE**. Orientare l'asta in modo che la porta di ricarica sia rivolta verso il retro della **BASE**.

3. Inserire il **BULLONE** nella parte inferiore della **BASE** e ruotare la **CHIAVE A BRUGOLA** in senso orario per fissarla all'asta assemblata.

4. **AVVERTENZA:** prestare attenzione alle dita. Inserire il montante della ventola nella parte superiore del **POLO ASSEMBLATO** finché non scatta in posizione.

5. Inserire il montante del ventilatore nella parte superiore dell'**ASTA ASSEMBLATA** finché non scatta in posizione. Ricaricare prima dell'uso.

COME SI USA IL VENTILATORE

| | | |
|---------------------------------------|--|--|
| Velocità ventola | 1-5 | Premere per passare da una velocità all'altra della ventola (1-5). Appariranno delle spie a LED a indicare a quale velocità si trova la ventola. |
| | Modalità flusso forte | (SOLO DAL TELECOMANDO) - Tenere premuto per tre secondi per la modalità flusso forte. |
| | Modalità flusso leggero | (SOLO DAL TELECOMANDO) - Tenere premuto per tre secondi per la modalità flusso leggero. |
| Impostazioni oscillazione | 1: angolo di 45° | Premere per passare da un angolo di oscillazione all'altro. Appariranno delle spie LED a indicare l'angolo selezionato. |
| | 2: angolo di 90° | |
| | 3: angolo di 180° | |
| | Pulsante SOLO DAL TELECOMANDO o per spostare la testa del ventilatore a destra o a sinistra. | |
| Timer | Setting 1: 1 ore | (SOLO DAL TELECOMANDO) Premere per passare da un'impostazione all'altra del timer (1-5 ore). Appariranno delle spie LED a indicare per quante ore è impostato il timer. I LED si spegneranno dopo 20 secondi. Per verificare la durata residua del timer, dopo aver premuto X appariranno delle luci a LED. |
| | Setting 2: 2 ore | |
| Setting 3: 3 ore | | |
| Setting 4: 4 ore | | |
| Setting 5: 5 ore | | |
| Autonomia (senza oscillazione) | AUTONOMIA MASSIMA SENZA FILO: 24 ore a velocità 1 PRESTAZIONE MASSIMA SENZA FILO: 2 ore alla velocità 5 ATTACCATO ALLA CORRENTE: autonomia infinita; il ventilatore si ricarica mentre funziona | |
| Tempo di ricarica | BATTERIA DA 0% A 100%: 5 ore | |
| Spia batteria | Batteria carica Batteria dal 100% al 51% Batteria dal 50% al 21% Batteria dal 20% allo 6% LA SPIA ROSSA INTERMITTENTE INDICA CHE LA DURATA DELLA BATTERIA È ≤5%. SUGGERIMENTO: il ventilatore funziona anche durante il caricamento. | |

USO LIFT-AWAY



Tenendo una mano sulla maniglia della testa, usare l'altra mano per premere il pulsante **Lift-Away** e **SOLLEVARE** la testa tirando verso l'alto.



Continuando a tenere la maniglia della testa, usare l'altra mano per allargare le 4 gambe di supporto. Posizionare il ventilatore su una superficie piana e livellata.

RICARICA DEL VENTILATORE

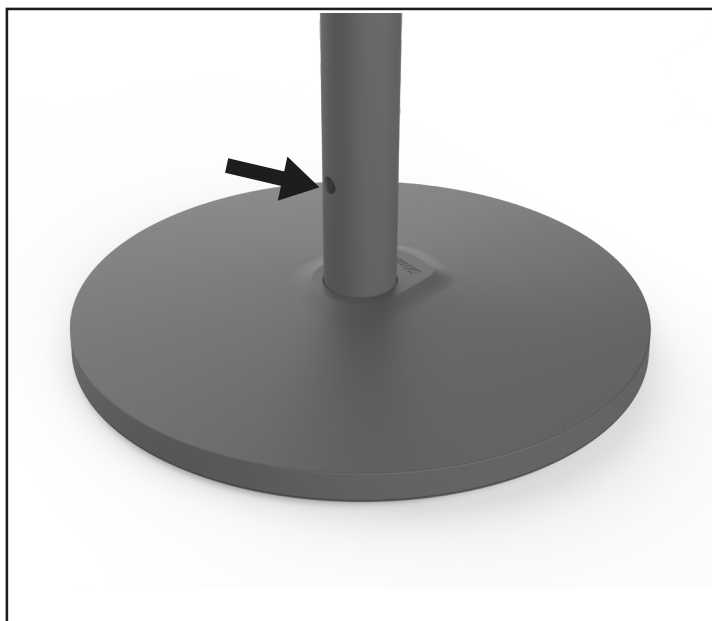

CON PIANTANA: Per ricaricare il ventilatore in modalità piantana, inserire l'estremità piccola del CARICABATTERIE nella porta di ricarica nella metà inferiore dell'ASTA.



Modalità da tavolo: Per caricare il ventilatore, inserire l'estremità piccola del caricatore nella porta di ricarica sotto l'albero del ventilatore.

SUGGERIMENTO: il ventilatore può essere utilizzato con o senza filo.

DURATA DELLA BATTERIA

| IMPOSTAZIONI | CIRCA AUTONOMIA |
|---------------------------|----------------------|
| Velocità 1 | 24 Orario |
| Velocità 1 + Oscillazione | 10 Orario |
| Velocità 2 | 14 Orario |
| Velocità 2 + Oscillazione | 7 Orario e 30 minuti |
| Velocità 3 | 6 Orario e 20 minuti |
| Velocità 3 + Oscillazione | 4 Orario e 30 minuti |

| IMPOSTAZIONI | CIRCA AUTONOMIA |
|-------------------------------|-----------------------|
| Velocità 4 | 3 Orario e 30 minuti |
| Velocità 4 + Oscillazione | 2 Orario e 30 minuti |
| Velocità 5 | 2 Orario |
| Velocità 5 + Oscillazione | 1 ora e 40 minuti |
| Flusso leggero | 12 Orario e 20 minuti |
| Flusso leggero + Oscillazione | 6 Orario e 50 minuti |
| Flusso forte | 2 Orario e 55 minuti |
| Flusso forte + Oscillazione | 2 Orario e 20 minuti |

Autonomia soggetta al 10% di variabilità

SMONTAGGIO



1. Premere il pulsante Lift-Away per rilasciare la testa del ventilatore, quindi rimuoverla con cautela dall'asta.

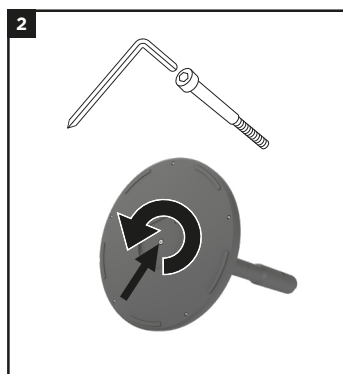

2. Utilizzare la chiave a brugola sulla parte inferiore della base per svitare il bullone girando in senso antiorario. Una volta allentato il bullone, rimuoverlo.

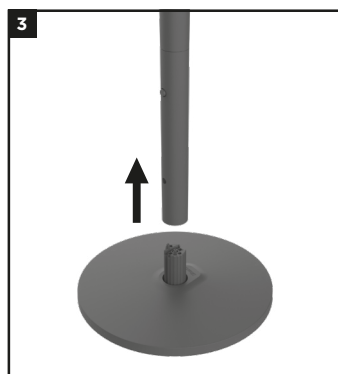

3. Sollevare attentamente l'asta per rimuoverla dalla base.

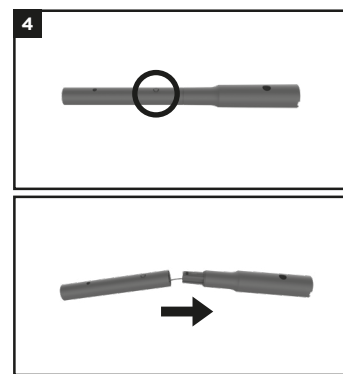

4. Premere il bottoncino sull'asta inferiore per sganciare le due aste. Piegare con cura per riporre il ventilatore. **NON** deformare il cavo.

Se la vite della griglia, il bullone o la chiave a brugola sono stati persi, consultare pagina 13 contenente importanti istruzioni sulla sostituzione di eventuali parti mancanti.

CONSERVAZIONE

| Conservazione | Istruzioni |
|---|---|
| Conservazione al chiuso per brevi periodi (<24 ore) | Smontare attentamente il ventilatore OPPURE riporlo ancora assemblato nel luogo dove si vuole riporre. Tenere fuori dalla portata di bambini e animali domestici. |
| Conservazione all'aperto per brevi periodi (<24 ore) | Riporre il ventilatore ancora assemblato nel luogo dove si vuole tenerlo. Tenere fuori dalla portata di bambini e animali domestici. In caso di maltempo, si consiglia di portare il ventilatore al chiuso. |
| Conservazione al chiuso per lunghi periodi (>24 ore) | Smontare attentamente il ventilatore OPPURE riporlo ancora assemblato nel luogo dove si vuole riporre. Tenere fuori dalla portata di bambini e animali domestici. |
| Conservazione all'aperto per lunghi periodi (>24 ore) | Conservare il ventilatore al chiuso quando non viene utilizzato per periodi prolungati. Assicurarsi che sia riposto in un luogo lontano dalla vista e dalla portata di bambini e animali domestici. |

REGOLAZIONE IMPOSTAZIONI

- Quando il ventilatore non è collegato alla corrente ed è alimentato a batteria, il telecomando entrerà in modalità OFF (SPENTO) dopo 24 ore di inutilizzo per preservare la durata della batteria. In modalità OFF (SPENTO), il telecomando non può essere utilizzato per accendere il ventilatore. Per accendere il ventilatore sarà necessario usare i pulsanti sulla testa dello stesso.
- In seguito alla configurazione delle impostazioni, i LED sulla testa del ventilatore rimarranno illuminati per 20 secondi prima di spegnersi per risparmiare la batteria.
- Per informazioni su come attivare o disattivare il **BLOCCO** per la manutenzione del ventilatore, consultare la sezione sulla manutenzione di questo manuale.
- Il telecomando potrebbe non funzionare come previsto se utilizzato in ambienti esterni.

ACCENSIONE/SPEGNIMENTO

Per accendere o spegnere l'unità, premere il pulsante di **ACCENSIONE** sul **TELECOMANDO** o sull'**INTERFACCIA UTENTE** sulla testa del ventilatore.



| IMPOSTAZIONI | DISPLAY |
|---------------|---|
| ACCESO | <p>I LED lampeggeranno una volta (I LED si accenderanno da sinistra a destra e si spegneranno da destra a sinistra)</p> |
| SPENTO | <p>I LED si spegneranno</p> |

VELOCITÀ DEL VENTILATORE

Cambiando la **VELOCITÀ** aumenterà o diminuirà il flusso d'aria del ventilatore. Il ventilatore è dotato di 5 velocità, oltre a due modalità: "Flusso forte" e "Flusso leggero".

Per aumentare/diminuire la velocità, premere la freccia su/giù sul **TELECOMANDO**. Sull'**INTERFACCIA UTENTE** del ventilatore, premere l'icona della ventola per passare da una velocità all'altra.





| VELOCITÀ | DISPLAY | IDEALE PER |
|----------|---------|--|
| 1 | | Funzionamento silenzioso |
| 2 | | Raffreddamento moderato |
| 3 | | Equilibrio tra livello di rumore e potenza del ventilatore |
| 4 | | Circolazione dell'aria |
| 5 | | Raffreddamento ad alta potenza |





Shark FLEXBREEZE Istruzioni per l'uso

TIMER

“Se non si vuole lasciare il ventilatore costantemente acceso, impostare il timer (solo dal telecomando). È possibile impostare il timer da 1 a 5 ore.”

Per attivare il timer, premere  l'apposito pulsante sul telecomando. Appariranno delle spie LED a indicare per quante ore è impostato il timer. I LED si spegneranno dopo 20 secondi. Per verificare la durata residua del timer, dopo aver premuto  appariranno delle luci a LED.



| VELOCITÀ | DISPLAY | TEMPO |
|----------|---|-------|
| 1 |  | 1 Ore |
| 2 |  | 2 Ore |
| 3 |  | 3 Ore |
| 4 |  | 4 Ore |
| 5 |  | 5 Ore |



OSCILLAZIONE

Scegliere l'angolo di oscillazione più adatto alle proprie esigenze fra i tre disponibili.

Per modificare l'angolo di oscillazione, premere la freccia su/giù sul **TELECOMANDO**. Sull'**INTERFACCIA UTENTE** del ventilatore, premere l'icona dell'oscillazione per passare da un angolo di oscillazione all'altro.

Per disattivare l'oscillazione, premere la freccia giù o l'icona dell'oscillazione finché tutti i LED non risulteranno spenti.



| DISPLAY | ANGOLO | IDEALE PER |
|---|--------|--|
|  | 45° | Far circolare l'aria in un'area di piccole dimensioni, 1-2 persone |
|  | 90° | Far circolare l'aria in un'area di medie dimensioni, 3-4 persone |
|  | 180° | Far circolare l'aria in un'area di grandi dimensioni, più di 5 persone |



REGOLAZIONE ANGOLO ORIZZONTALE

Utilizzare questa funzione per modificare a distanza l'angolo orizzontale del ventilatore. Questa funzione è accessibile solo dal **TELECOMANDO**.

Per regolare l'angolazione del ventilatore utilizzando il telecomando, premere le frecce sinistra/destra sul **TELECOMANDO**.

| DISPLAY | IMPOSTAZIONE | IDEALE PER |
|---------|--------------|--|
| N/A | - | Regolazione dell'angolazione del ventilatore a distanza. |

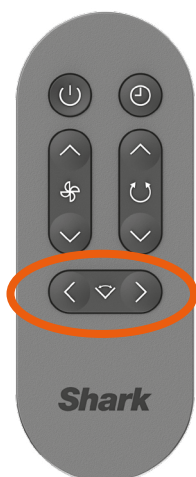

REGOLAZIONE VERTICALE

Per regolare l'altezza verticale della testa del ventilatore, utilizzare la maniglia (come nelle immagini) per inclinare la testa verso l'alto o verso il basso. Il ventilatore Shark ha un intervallo verticale di 55 gradi.



Testa del ventilatore inclinata verso l'alto.



Testa del ventilatore inclinata verso il basso.

COME SPOSTARE IL VENTILATORE

Se è necessario trasportare il ventilatore per una breve distanza, si consiglia di trasportarlo senza smontarlo posizionando una mano sulla maniglia e l'altra sull'asta. Per distanze maggiori, si consiglia di smontarlo, trasportando la testa del ventilatore nella modalità LiftAway.

RISOLUZIONE DEI PROBLEMI E DOMANDE FREQUENTI

| | | |
|-------------------|--|---|
| Utilizzo generale | Perché il telecomando non funziona? | <p>Assicurarsi che il telecomando sia puntato direttamente verso l'IU/LED frontali e riprovare. Il telecomando entrerà in MODALITÀ INATTIVO dopo che non è stato utilizzato per 24 ore. In MODALITÀ INATTIVO, il telecomando non può essere utilizzato per accendere il ventilatore. Il ventilatore dovrà essere acceso utilizzando l'interfaccia utente presente sulla testa. Per spegnere la MODALITÀ INATTIVO, premere un pulsante qualsiasi sull'unità.</p> <p>Se il telecomando non funziona dopo la disattivazione della MODALITÀ INATTIVO, sostituire la batteria.</p> |
| | Perché il telecomando e i pulsanti dell'interfaccia utente non funzionano? | <p>Assicurarsi che il BLOCCO sia disattivato. Il BLOCCO è una funzionalità che disattiva completamente il ventilatore per consentire di eseguire la manutenzione dell'unità in totale sicurezza. Per disattivare il BLOCCO, tenere premuto il pulsante dell'oscillazione sull'interfaccia utente dell'unità per 8 secondi.</p> |
| | Posso lasciare il ventilatore all'aperto? | <p>Questo ventilatore è resistente all'acqua e non subisce danni in caso di pioggia leggera. Tuttavia, non è in grado di resistere a forti piogge o all'immersione in acqua. Si consiglia di portare il ventilatore in casa quando non viene utilizzato. Il ventilatore è dotato di un livello di impermeabilità IPX4 (eccetto il telecomando).</p> |
| | Perché il ventilatore cigola? | <p>Assicurarsi che il tappo della pala del ventilatore sia ben installato prima di accendere l'unità. Per ulteriori dettagli, consultare la sezione sulla manutenzione di questo manuale.</p> |
| | Il secondo LED e il LED della batteria (color ambra) lampeggiano: cosa c'è che non va? | <p>Questo errore indica un problema con la tensione del caricabatterie. Utilizzare sempre e solo il cavo di ricarica e l'alimentatore Shark in dotazione.</p> |
| Manutenzione | Perché devo attivare il blocco prima della manutenzione? | <p>Poiché Shark FlexBreeze Fan può essere utilizzato senza fili, esiste il rischio che l'unità venga azionata quando non è collegata. Il BLOCCO eviterà che il ventilatore venga accidentalmente azionato durante la manutenzione quando le pale sono esposte.</p> |
| | Con quale frequenza devo pulire il ventilatore? | <p>Si consiglia di effettuare la manutenzione del ventilatore ogni 6 mesi o secondo necessità.</p> |
| Accessori | Con quale frequenza devo pulire il nebulizzatore? | <p>Si consiglia di pulire il nebulizzatore ogni 12 mesi o secondo necessità. La durezza dell'acqua utilizzata influirà sulla frequenza con cui è necessario pulire il nebulizzatore.</p> |
| | Perché il nebulizzatore non funziona correttamente/non produce acqua nebulizzata? | <p>Per funzionare correttamente, il nebulizzatore deve essere periodicamente sottoposto a manutenzione. Per maggiori informazioni consultare pagina 16.</p> |

MANUTENZIONE

Si consiglia di effettuare la manutenzione del ventilatore ogni 6 mesi o secondo necessità. Se la vite della griglia, il bullone o la chiave a brugola sono stati persi, consultare le informazioni contenute a pagina 13 per conoscere eventuali specifiche tecniche e individuare i componenti da sostituire.

- Prima di eseguire la manutenzione deve essere attivato il **BLOCCO**.
- In questo modo tutte le funzioni del ventilatore si bloccheranno temporaneamente fino alla disattivazione. L'attivazione del blocco previene qualsiasi rischio di accensione accidentale del ventilatore durante la manutenzione, quando le pale sono esposte.



Per motivi di sicurezza, attivare il blocco prima di eseguire la manutenzione. Per attivare, tenere premuta per 8 secondi l'icona **OSCILLAZIONE** sull'interfaccia utente della testa del ventilatore.



Prendere la brugola e utilizzare l'estremità con testa a croce per allentare la vite in fondo alla **GRIGLIA DEL VENTILATORE**.



Ruotare la **GRIGLIA** in senso antiorario per rimuoverla dalla testa del ventilatore. Togliere la griglia.

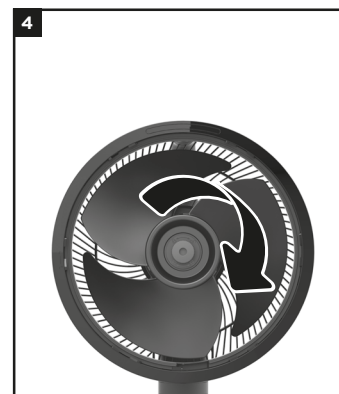

Tenendo una mano sulle pale, ruotare il **TAPPO DELLA PALA** in senso orario con l'altra mano per rimuoverlo dall'asse. Toglierlo.

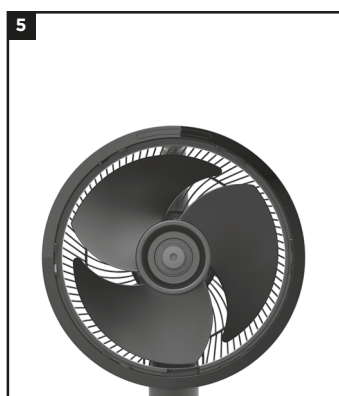

Tirare delicatamente per rimuovere le **PALE**. Sfilarle.

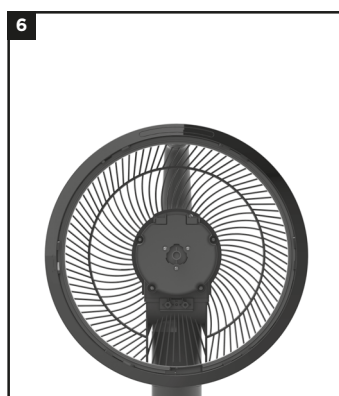

Con un panno leggermente umido, pulire le pale del ventilatore.

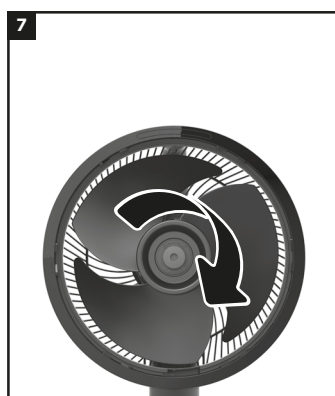

Riposizionare con attenzione le **PALE** sull'asse centrale.



Tenendo una mano sulle pale, ruotare il **TAPPO DELLA PALA** in senso antiorario con l'altra mano per rimuoverlo dall'asse.



Posizionare il ventilatore in piedi su una superficie piana e livellata. Prendere la brugola e utilizzare l'estremità con testa a croce per riavvitare facendo arrivare la vite in fondo alla **GRIGLIA DEL VENTILATORE**.



Per disattivare il blocco e riprendere il normale utilizzo del ventilatore, tenere premuta per 8 secondi l'icona **OSCILLAZIONE** sull'interfaccia utente della testa del ventilatore.

SPECIFICHE DEGLI UTENSILI

| Vite della griglia Per fissare la griglia al ventilatore | |
|--|------------|
| Tipo testa | Phillips |
| Dimensioni/ passo della filettatura | M3 x 0.5mm |
| Lunghezza | 16mm |

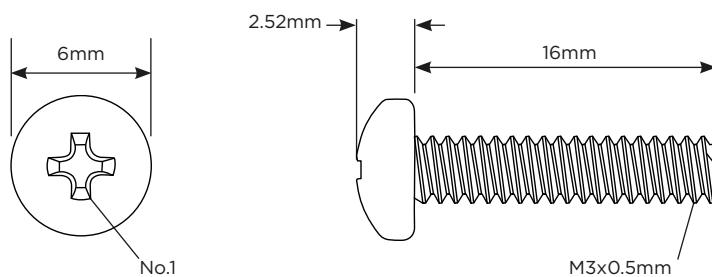

| Cacciavite Per l'avvitamento della vite | |
|---|----------|
| Tipo testa | Phillips |
| Misura | No. 1 |

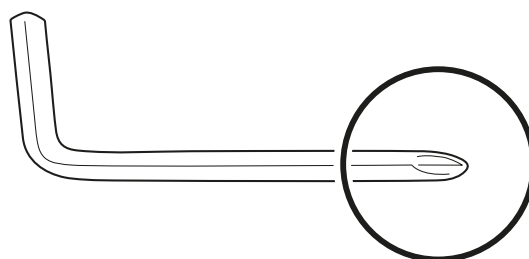

| Bullone Per fissare la base all'asta | |
|--|----------|
| Tipo testa | Hex |
| Dimensioni/ passo della filettatura | M6 x 1mm |
| Lunghezza | 85mm |

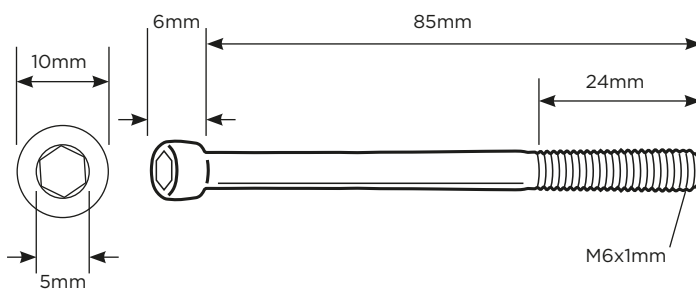

| Chiave brugola Per l'avvitatura del bullone | |
|---|-----|
| Tipo testa | Hex |
| Misura | 5mm |

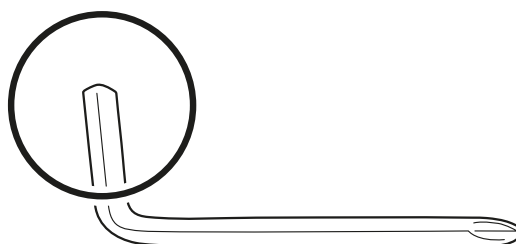

ACCESSORI DISPONIBILI

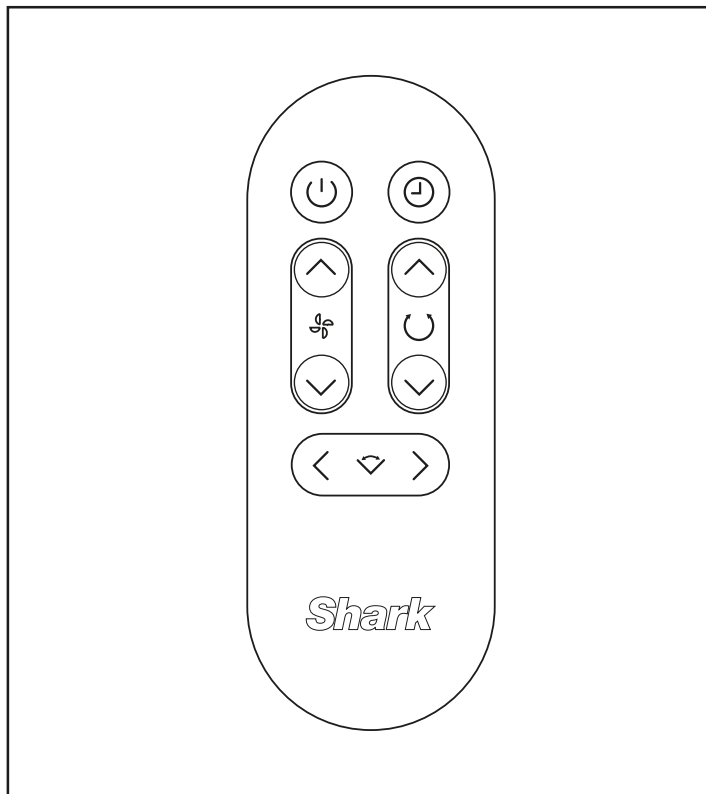

Telecomando

Aziona il ventilatore a distanza con il telecomando.

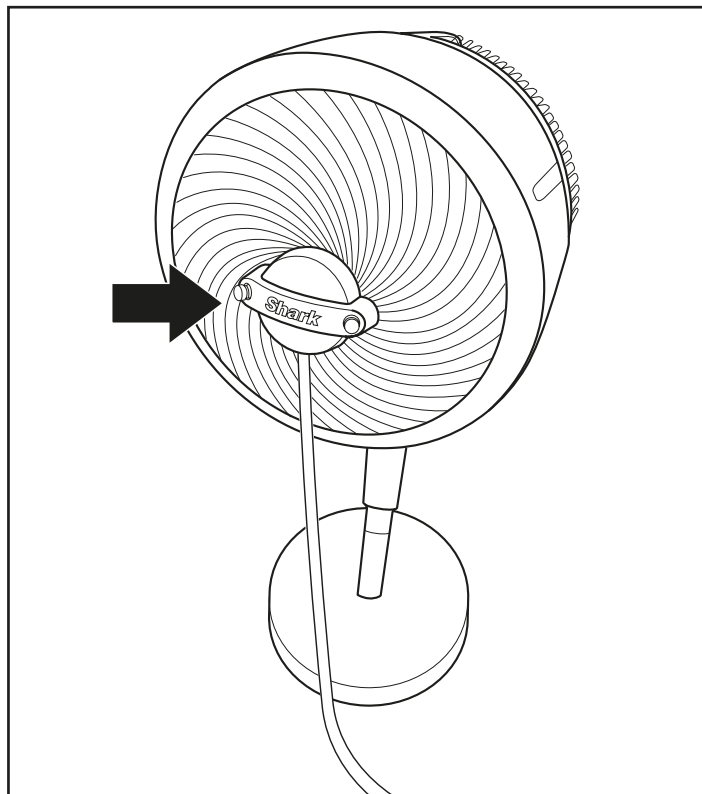

Nebulizzatore

Collega il nebulizzatore alla griglia anteriore per nebulizzare. Per ulteriori istruzioni sull'uso, consultare le istruzioni del nebulizzatore.

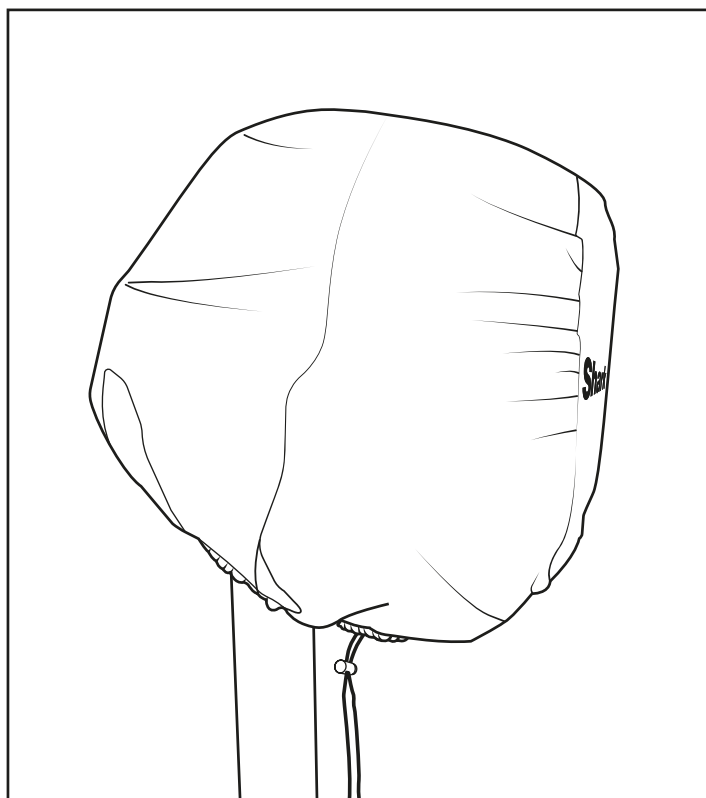

Custodia del ventilatore

Proteggi il ventilatore dagli urti e dalla polvere. Per ulteriori istruzioni sull'uso, consultare le istruzioni della custodia del ventilatore.

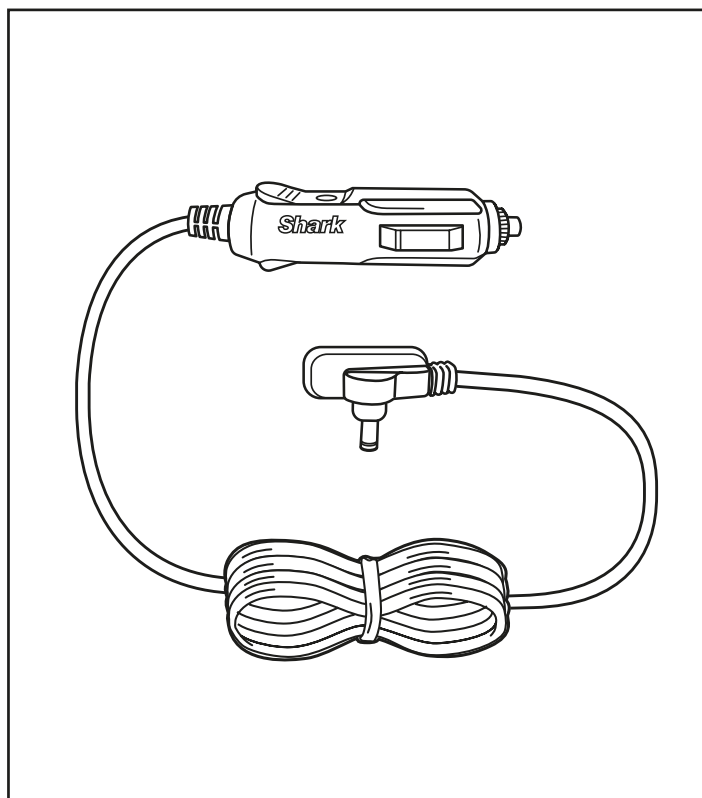

Caricabatterie per auto

Ricarica il tuo ventilatore in movimento con l'accessorio caricabatterie per auto. Per ulteriori istruzioni sull'uso, consultare le "Istruzioni per l'accessorio caricabatterie da auto".

CUSTODIA DEL VENTILATORE

⚠️ IMPORTANTI ISTRUZIONI DI SICUREZZA

LEGGERE ATTENTAMENTE LE ISTRUZIONI PRIMA DELL'USO

La custodia del ventilatore non è un giocattolo. Assicurarsi che i bambini non giochino con la custodia a seguito dell'esposizione esterna per motivi di igiene.

PERICOLO DI SOFFOCAMENTO: assicurarsi che i bambini non giochino con la custodia in quanto il cordino potrebbe provocare rischio di soffocamento.

ISTRUZIONI PER L'USO:

1. Posizionare la custodia sopra la testa del ventilatore, quindi infilarla fino a coprire completamente il ventilatore.
2. Stringere il cordoncino sul fondo della custodia per chiuderla e bloccarla in posizione.
3. La custodia proteggerà il ventilatore dalla polvere e da eventuali danni causati dal sole. L'utilizzo della custodia non garantisce la conservazione sicura del prodotto in ambienti esterni per lunghi periodi di tempo.

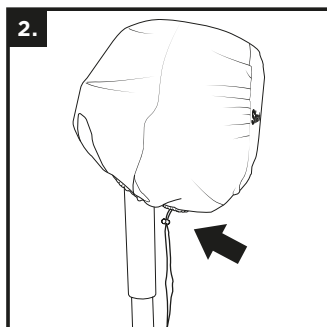
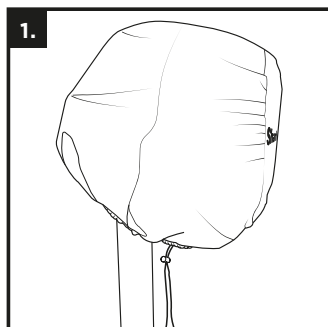
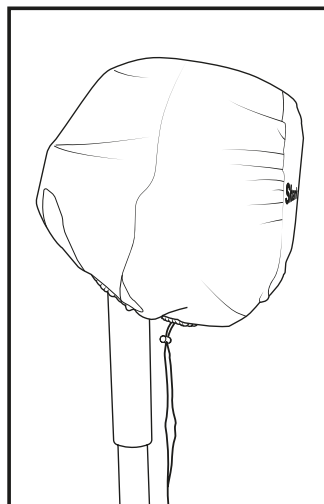

CARICABATTERIE PER AUTO

⚠️ IMPORTANTI ISTRUZIONI DI SICUREZZA

LEGGERE ATTENTAMENTE LE ISTRUZIONI PRIMA DELL'USO

1. CONSERVARE QUESTE ISTRUZIONI.

Questo manuale contiene importanti istruzioni per la sicurezza e l'uso del caricabatterie, modello AJJ3-1, Anlian.

2. Prima dell'utilizzo leggere tutte le istruzioni e le avvertenze riportate sul caricabatterie, sulla batteria e sul prodotto.

3. **ATTENZIONE:** Per ridurre il rischio di lesioni, caricare solo la batteria in dotazione. Qualsiasi altro tipo di batteria potrebbe prendere fuoco, causando danni e lesioni a persone e cose.

4. **NON** esporre il caricabatterie a pioggia, umidità o neve.

5. L'uso di un accessorio non originale può comportare il rischio di incendi, scosse elettriche o lesioni alle persone.

6. Per ridurre il rischio di danni al connettore dell'accendisigari e al cavo, quando si scollega il caricabatterie tirare il connettore anziché il cavo.

7. Per ridurre il rischio di scosse elettriche, scollegare il caricabatterie prima di effettuare qualsiasi operazione di manutenzione o pulizia. Lo spegnimento dell'auto non ridurrà il rischio.

8. **NON** utilizzare il caricabatterie se il cavo o il connettore dell'accendisigari risultano danneggiati. In tal caso provvedere immediatamente alla sostituzione.

9. Una volta rimosso dalla presa di corrente, il caricabatterie per auto può essere pulito con un panno umido. Successivamente, lasciarlo asciugare completamente prima di utilizzarlo nuovamente.

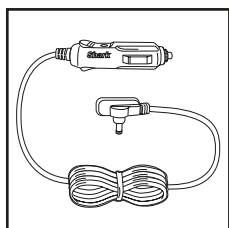

INSTRUCCIONES DE USO:

1. Introduce firmemente el extremo más grande del cargador de coche en una toma de 12 voltios de tu vehículo.
2. Conecta el extremo pequeño del cargador de coche al puerto de carga situado en la parte inferior del cabezal del ventilador, entre las cuatro patas del soporte.

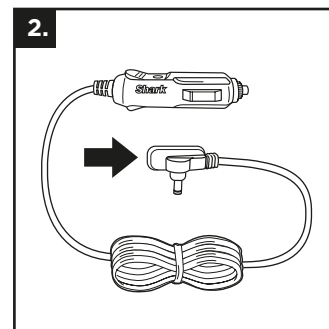
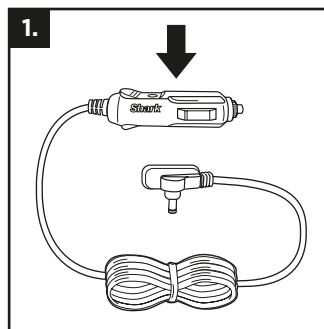

NEBULIZZATORE

ISTRUZIONI PER L'USO:

1. Allineare accuratamente il nebulizzatore con il cerchio al centro della griglia del ventilatore e spingere per installarlo. Non applicare una forza eccessiva.
2. Avvitare l'estremità opposta del nebulizzatore all'ugello di un tubo standard per l'irrigazione.
3. Aprire l'acqua dal tubo per iniziare la nebulizzazione.
4. Per regolare il livello di nebulizzazione, aumentare o diminuire la velocità del ventilatore, o regolare la pressione dell'acqua del tubo. Un'eccessiva pressione dell'acqua o una velocità elevata del ventilatore determineranno una maggiore nebulizzazione.
5. All'interno della confezione, l'accessorio per la nebulizzazione presenta la valvola già aperta. Ruotare la valvola in senso orario per interrompere il flusso dell'acqua, come indicato nell'illustrazione.

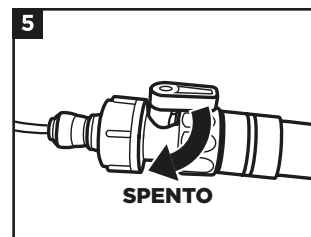
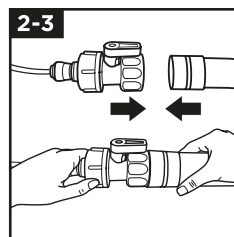
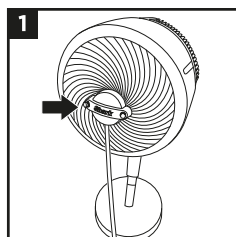
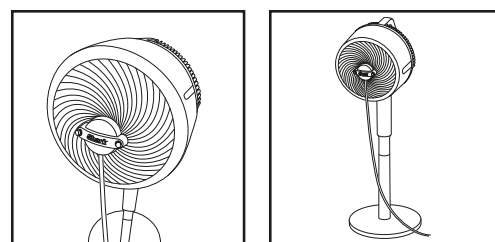

In caso di problemi di funzionamento del nebulizzatore, seguire le indicazioni della sezione "ISTRUZIONI DI MANUTENZIONE".
NON svitare gli ugelli a meno che non debbano essere rimossi per la pulizia.

ISTRUZIONI PER LA MANUTENZIONE:

PER RISULTATI MIGLIORI, PULIRE IL NEBULIZZATORE UNA VOLTA ALL'ANNO, O SECONDO NECESSITÀ. SE SI UTILIZZA UN'ACQUA CON UN'ELEVATO LIVELLO DI DUREZZA, SARÀ NECESSARIO EFFETTUARE LA PULIZIA PIÙ FREQUENTEMENTE.

1. Svitare il nebulizzatore dalla fonte d'acqua, quindi tirare l'altra estremità per rimuoverla dalla griglia del ventilatore.
2. Posizionare l'accessorio su una superficie piana e rimuovere accuratamente gli ugelli in ottone, uno alla volta. **ATTENZIONE:** Fare attenzione alla pressione residua che potrebbe rimanere all'interno del nebulizzatore.
3. Per rimuovere l'ugello, girarlo in senso antiorario. Non utilizzare chiave inglesi o altri utensili. **AVVERTENZA: PERICOLO DI SOFFOCAMENTO.** Tenere gli ugelli lontano dalla portata e dalla vista dei bambini.
4. Per la pulizia del sistema di nebulizzazione, dopo aver rimosso gli ugelli, collegare l'accessorio a un tubo da giardino o a qualsiasi altra fonte d'acqua esterna. Con il nebulizzatore rivolto verso l'esterno e lontano dal proprio corpo o quello di altre persone, aprire l'acqua e farla scorrere nel sistema per 30 secondi per eliminare eventuali detriti.
5. Immergere gli ugelli in una soluzione a base di aceto bianco distillato non diluito (5% di acido acetico in volume) per sciogliere eventuali detriti che potrebbero ostruire l'ugello. **NON** lasciare gli ugelli immersi per più di 2 ore.
6. Dopo aver immerso gli ugelli nella soluzione, sciacquarli con acqua.
7. Reinstallare accuratamente ogni ugello girando in senso orario finché non si avverte una leggera resistenza.

⚠️ IMPORTANTI ISTRUZIONI DI SICUREZZA

LEGGERE ATTENTAMENTE LE ISTRUZIONI PRIMA DELL'USO

1. Il nebulizzatore può essere **USATO SOLO ALL'APERTO**.
2. Il nebulizzatore continuerà a funzionare anche quando il ventilatore è spento. Per spegnerlo chiudere la fonte d'acqua.
3. **NON** utilizzare il nebulizzatore se la pressione dell'acqua è superiore rispetto a quella dei comuni impianti idraulici domestici, ovvero 60 psi.
4. **NON** utilizzare acqua calda o bollente, ma solo con acqua fredda o a temperatura ambiente.
5. **NON** maneggiare prodotti elettrici sotto tensione in prossimità del nebulizzatore.
6. Tenere le apparecchiature elettroniche e gli apparecchi non impermeabili fuori dall'area di nebulizzazione.
7. È necessaria la supervisione di un adulto affinché i bambini **NON** giochino con il nebulizzatore.
8. **AVVERTENZA: PERICOLO DI SOFFOCAMENTO.** Gli ugelli e qualsiasi altro piccolo componente devono essere sempre tenuti lontano dalla portata e dalla vista dei bambini.
9. La manutenzione e la pulizia del nebulizzatore non devono essere effettuate da bambini senza la supervisione di un adulto.
10. Prima di ogni utilizzo, sciacquare completamente il tubo flessibile per almeno un minuto prima di collegarlo, per evitare la nebulizzazione di acqua stagnante

LEGGERE E CONSERVARE QUESTE ISTRUZIONI

Se anche dopo aver seguito le istruzioni di manutenzione, i problemi di funzionamento del nebulizzatore persistono, visitare il sito web sharkclean.eu per ordinare ugelli di ricambio.

GARANZIA CONVENZIONALE DI DUE (2) ANNI

Quando un consumatore acquista un prodotto nell'Unione Europea, beneficia di una serie di diritti legali relativi alla qualità del prodotto (i diritti di legge del cliente). Il cliente può far valere questi diritti nei confronti del proprio rivenditore. Tuttavia, Shark ripone una tale fiducia nella qualità dei propri prodotti da offrire al cliente una garanzia del produttore supplementare della durata di due anni. Questi termini e condizioni riguardano esclusivamente la garanzia del produttore, lasciando inalterati i diritti di legge del cliente.

Le condizioni che seguono descrivono i requisiti e il campo di applicazione della nostra garanzia. Non alterano in alcun modo i diritti di legge o gli obblighi di legge del rivenditore né il contratto del cliente con lo stesso.

Garanzie Shark

Ventilatore Shark è un vero investimento. Ventilatore deve funzionare correttamente per il maggior tempo possibile. La garanzia di cui è provvisto è un fattore importante e riflette il grado di fiducia che il produttore ha nella qualità del proprio prodotto e del processo di produzione.

Ogni apparecchio Shark è provvisto di una garanzia gratuita relativa a ricambi e manodopera. La nostra linea diretta di assistenza clienti (**800 961655**) è attiva dalle ore 09:00 alle ore 18:00, dal lunedì al venerdì. La telefonata è gratuita e il cliente verrà messo direttamente in contatto con un rappresentante di Shark. È anche possibile ricevere assistenza online visitando il sito sharkclean.eu

Come devo fare per registrare la mia garanzia estesa Shark?

È possibile registrare la propria garanzia online entro 28 giorni dall'acquisto. Per farti risparmiare tempo, ricorda di tenere a portata di mano le seguenti informazioni relative ventilatore:

- Data di acquisto Ventilatore (scontrino fiscale o bolla di consegna).

Per effettuare la registrazione online, visita il sito sharkclean.eu

IMPORTANTE

- La Garanzia convenzionale copre il Prodotto per 2 anni a partire dalla data di acquisto.
- Ti chiediamo di conservare sempre il relativo scontrino fiscale. Qualora dovessi far valere la Garanzia convenzionale, avremo bisogno dello scontrino fiscale per verificare che le informazioni che ci hai fornito siano corrette. Qualora tu non sia in grado di fornirci uno scontrino fiscale valido, la garanzia non sarà valida.

Quali sono i vantaggi offerti dalla registrazione della garanzia gratuita Shark?

Quando il cliente registra la garanzia, l'azienda avrà i suoi dati qualora sia necessario contattarlo.

L'utente potrà inoltre ricevere suggerimenti e consigli su come sfruttare tutte le potenzialità ventilatore Shark e conoscere le ultime notizie sulle nuove tecnologie e i lanci di nuovi prodotti Shark. Registrando la garanzia online, l'utente riceverà una conferma immediata della ricezione dei dati.

Per quanto tempo sono garantiti gli apparecchi Shark nuovi?

La nostra fiducia nel design e nella qualità significa che il tuo nuovo ventilatore Shark è garantito per un totale di due anni.

Che cosa copre la garanzia gratuita Shark?

La riparazione o la sostituzione dell'apparecchio Shark (a discrezione di Shark), inclusi tutti i ricambi e la manodopera. La garanzia Shark va ad aggiungersi ai diritti legali dell'utente come consumatore.

Che cosa non copre la garanzia gratuita Shark?

1. La presente garanzia non copre la normale usura e rottura delle parti soggette a usura (ad esempio gli accessori). Le parti di ricambio possono essere acquistate sul sito sharkclean.eu
2. Danni causati da uso non conforme, improprio, negligente nonché da una mancata manutenzione o danni causati da una manipolazione scorretta durante il trasporto.
3. Danni causati da manutenzione non autorizzata Shark.

Dove è possibile acquistare ricambi e accessori originali Shark?

I ricambi e gli accessori Shark sono progettati dagli stessi ingegneri che hanno sviluppato ventilatore Shark. È possibile trovare una gamma completa di parti di ricambio, componenti sostitutivi e accessori Shark per tutti gli apparecchi Shark sul sito sharkclean.eu

Si ricorda che i danni causati dall'uso di parti di ricambio non originali Shark potrebbero non essere coperti dalla garanzia.

INFORMAZIONI IMPORTANTI

REGISTRA IL TUO ACQUISTO



sharkclean.eu/register-guarantee

INDICARE I SEGUENTI DATI

Numero modello: _____

Numero di serie: _____

Data di acquisto: _____
(conservare lo scontrino fiscale)

Negozio in cui è stato acquistato il prodotto: _____

SPECIFICHE TECNICHE

Tensione: 220-240V 50-60Hz
Watt: 36W

Vantaggi della registrazione del prodotto e della creazione di un account:

- Assistenza sul prodotto più semplice e veloce e accesso alle informazioni sulla garanzia
- Accesso alla risoluzione dei problemi e alle istruzioni sulla manutenzione del prodotto
- Informazioni anticipate in merito a promozioni esclusive sui prodotti

SUGGERIMENTO: Il modello e il numero di serie sono riportati sulla targhetta con il codice QR situata sulla parte inferiore dell'unità.

RIMOZIONE E SMALTIMENTO DELLA BATTERIA

Il telecomando del prodotto utilizza una batteria agli ioni di litio. Quando la batteria è scarica, deve essere rimossa dal telecomando e riciclata. NON bruciare o compostare la batteria.

Se la batteria agli ioni di litio deve essere sostituita, smaltirla o riciclarla in linea con le ordinanze o le normative locali. In alcuni Paesi non è consentito lo smaltimento delle batterie agli ioni di litio nel cassonetto o nella pattumiera. In questo caso, portare la batteria esausta presso un centro di riciclo o un rivenditore autorizzato per il riciclo. Per informazioni sullo smaltimento della batteria esausta, contattare il proprio centro di raccolta.



SI PREGA DI LEGGERE ATTENTAMENTE IL MANUALE D'USO E DI CONSERVARLO PER FARVI RIFERIMENTO IN FUTURO.

Il presente Manuale d'uso ha lo scopo di aiutare gli utenti ad acquisire una conoscenza completa del nuovo ventilatore Shark.

**SharkNinja Europe Limited,
1st/2nd Floor Building 3150, Thorpe Park,
Century Way, Leeds, England, LS15 8ZB
+44 (0)800 862 0453
www.sharkclean.co.uk**

**SharkNinja Germany GmbH,
Rotfeder-Ring 9,
60327 Frankfurt am Main,
Germany
www.sharkclean.eu**

Il prodotto illustrato può essere diverso dal prodotto effettivo. Shark si impegna costantemente per migliorare i propri prodotti, pertanto le specifiche descritte nel presente documento possono essere soggette a modifica senza preavviso.

© 2024 SharkNinja Operating LLC. SHARK è un marchio di SharkNinja Operating LLC registrato nell'Unione europea.



Deze markering geeft aan dat dit product niet bij het overige huisvuil mag worden weggegooid. Om schade aan het milieu of de gezondheid van de mens door ongecontroleerd weggooien van afval te voorkomen, moet u het afval op een verantwoordelijke manier recyclen om het duurzame hergebruik van materialen te bevorderen. Om uw gebruikte apparaat retour te sturen kunt u gebruikmaken van het retouren inzamelsysteem of contact opnemen met de winkelier waar u dit product heeft gekocht. Zij kunnen dit product innemen, zodat het milieuvriendelijk zal worden gerecycled